

HYDRAULIKA POKRYWY, zestaw

Zalety:

działanie jedno- lub dwustronne

obudowa przylegająca do ściany kontenera

pompa hydrauliczna o zwiększonej pojemności układu - 25 cm³,
(poprzedni model - 16 cm³)

dzięki temu prostsze otwieranie pokrywy

bez połączeń hydraulicznych na zewnątrz,
wszystkie przewody zamontowane w obudowie,
bardzo prosty montaż

ze względu na sposób montażu niemożliwe
uszkodzenie układu hydraulicznego

stabilne zamontowanie dźwigni zapobiega
bocznym odchyleniom

dźwignia uruchamiająca wykonana ze stali

zabezpieczenie przeciw kradzieży

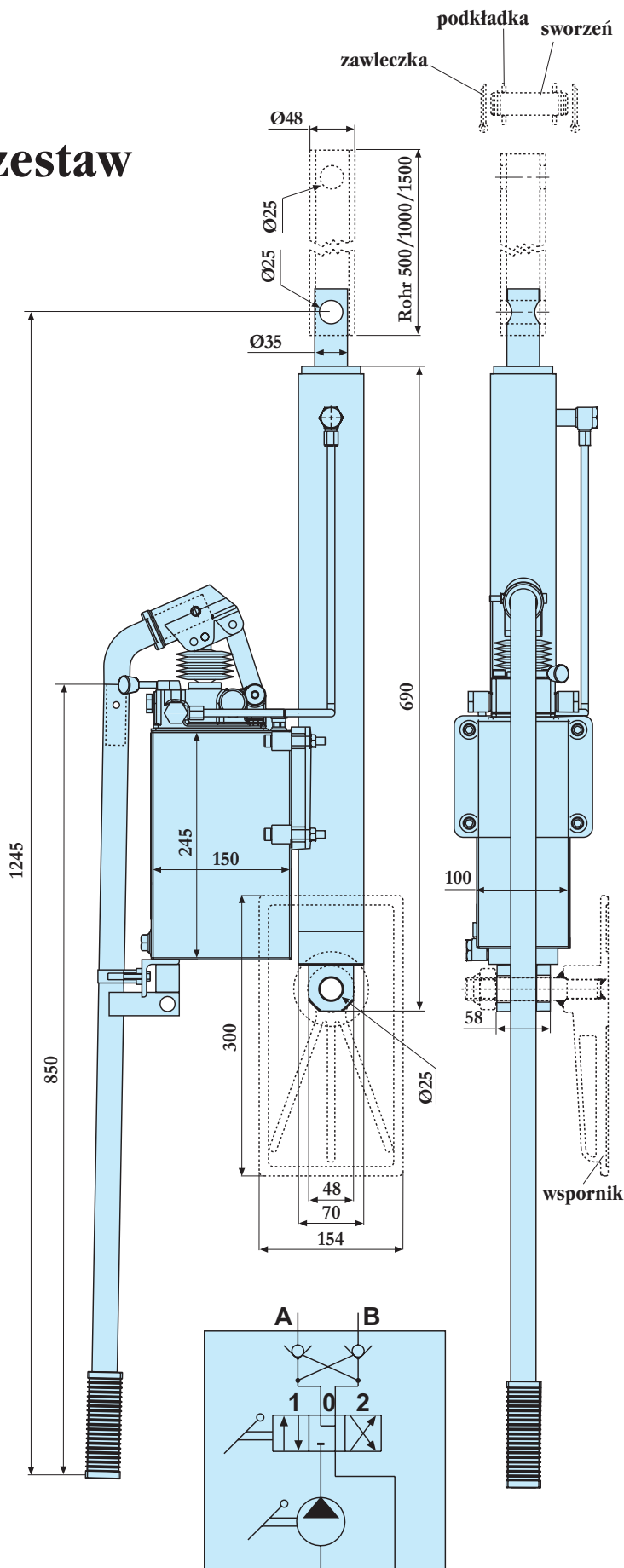

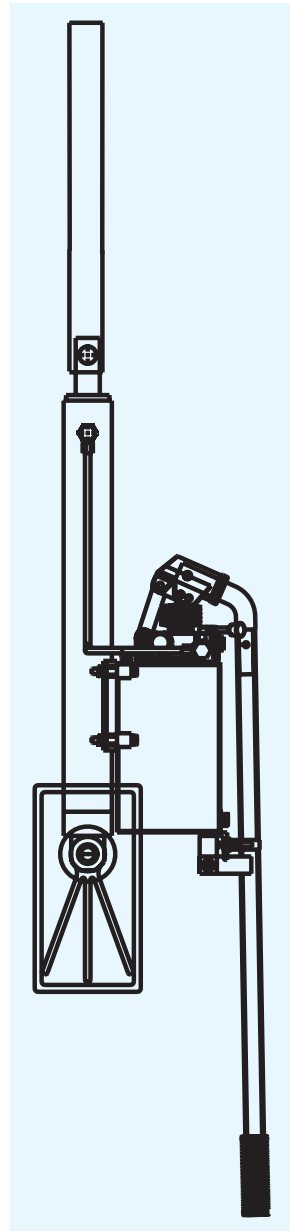
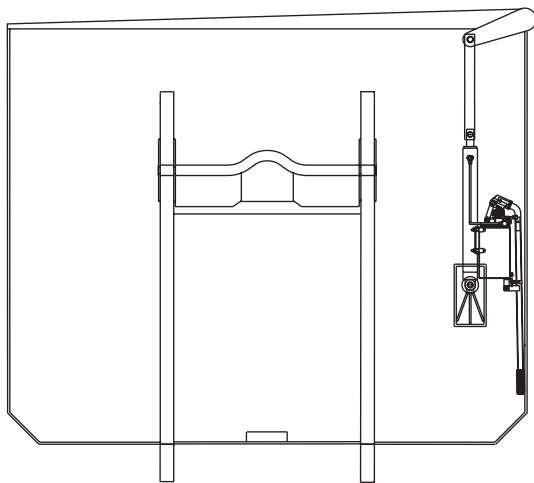

Nr. artykułu	Nazwa	Wymiary	Uwagi
458 200	hydraulika pokrywy	500 mm, skok	jednostronnego działania, kompletna ze wspornikiem i kołkiem
458 201	cylinder		jednostronnego działania
458 202	pompa ręczna	25ccm	jednostronnego działania

Nr. artykułu	Nazwa	Wymiary	Uwagi
458 100	hydraulika pokrywy	500 mm, skok	dwustronnego działania, kompletna ze wspornikiem i sworzeniem
458 101	cylinder		dwustronnego działania
458 102	pompa ręczna	25 cm ³	
458 105	pompa ręczna	12 cm ³	
458 103	dźwignia	27 x 850mm	ocynkowany
458 104	zbiornik	3L	
458 106	rura połączeniowa	500mm	surowa, jednostronnie wiercona
458 107	rura połączeniowa	1000mm	surowa, jednostronnie wiercona